

部品系

▶ 鍛造品メーカー



▶ プレス部品メーカー



▶ アルミダイキャストメーカー



▶ 自動車部品メーカー



キャスター・ダンブラ張り

▶ 自動車メーカー



▶ 産業廃棄物・バッテリー回収業



一体型フタ付

食品系

▶ 冷温倉庫



▶ 食品卸会社



▶ 農作物栽培農家



ネット張り

▶ カントリーサイロ: 穀物



フォークガイド内袋付

▶ ジュース加工工場



ネット張り

▶ 食品加工工場



その他

▶ 自動倉庫



▶ 資材回収業



段積プレート付

▶ 建設工事現場



フォークガイド・キャスター付

▶ 建設機材センター



▶ 故紙回収業



▶ 資材保管



パレットサークル

サンキンテナー シリーズ

倉庫内での荷物管理什器のスタンダード。収納が簡単で不要時も場所をとりません。

製品概要

- 自由にレイアウト
- 空間利用
- 組込み収納
- 商品管理



使用例

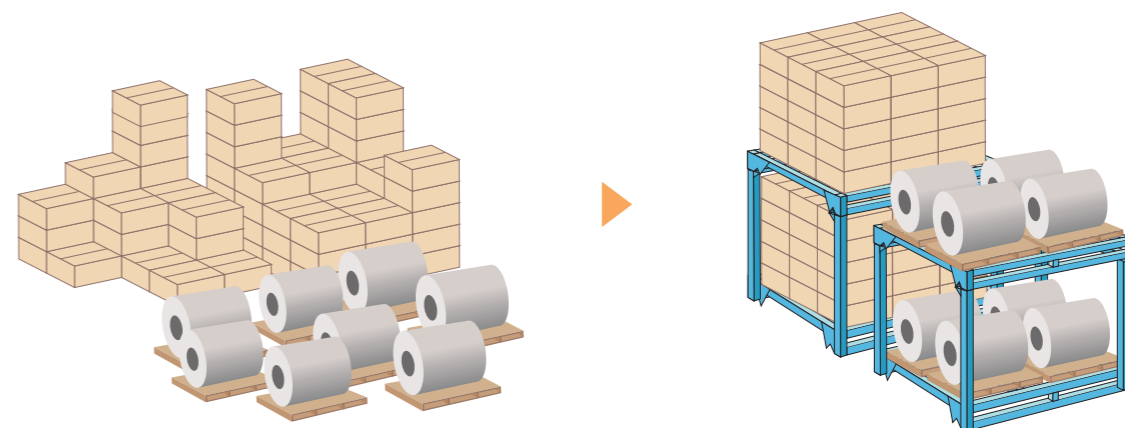

特徴

正テナー (受注生産品)



- 自由なレイアウトが可能
- 段積み機構はレールタイプ
- 組込式で不要時も収納が簡単

逆テナー (受注生産品)



- 部材を減らした簡易型のテナー
- 段積み機構はピンタイプ
- レール式テナーに対してリーズナブル

サンキンテナー (受注生産品)

倉庫内での荷物管理の必需品

商品の保管等で自由なレイアウトができ、物流の省力化・合理化に役立ちます。工場・倉庫でのスペース活用に適しています。商品や資材の管理に最適です。組立式で収納が簡単、保管スペースも取りません。



■製品概要

材質:スチール製

■使用上のご注意

・水平でない場所での段積みはしないでください。



▲受けレール部



▲ネスタイング状態

※上記以外の寸法も製作いたします。

■仕様表

型 式	荷重 (kg)	外寸 (mm)			内寸 (mm)			段積数	
		間口	奥行	高さ	間口	奥行	高さ		
ST-1110	1000	1350	1200	1200	1250	1150	1010	4	1100×1100用
ST-1112	1000	1350	1200	1400	1250	1150	1210	4	1100×1100用
ST-1115	1000	1350	1200	1700	1250	1150	1510	3	1100×1100用
ST-1210	1000	1450	1200	1200	1350	1150	1010	4	1100×1200用
ST-1212	1000	1450	1200	1400	1350	1150	1210	4	1100×1200用
ST-1215	1000	1450	1200	1700	1350	1150	1510	3	1100×1200用
ST-1310	1000	1550	1200	1200	1450	1150	1010	4	1100×1300用
ST-1312	1000	1550	1200	1400	1450	1150	1210	4	1100×1300用
ST-1315	1000	1550	1200	1700	1450	1150	1510	3	1100×1300用

逆テナー (上ピンタイプ・受注生産品)

収納が簡単、不要時に場所を取りません。

簡易型の逆テナーで、レール式テナーに比較して低価格です。



■製品概要

材質:スチール製

■使用上のご注意

・水平でない場所での段積みはしないでください。



▲ネスタイング状態

※上記以外の寸法も製作いたします。

■仕様表

型 式	荷重 (kg)	外寸 (mm)			内寸 (mm)			段積数	
		間口	奥行	高さ	間口	奥行	高さ		
SPG-1110	1000	1350	1200	1050	1250	1150	1000	天地3段	1100×1100用
SPG-1112	1000	1350	1200	1250	1250	1150	1200	天地3段	1100×1100用
SPG-1115	1000	1350	1200	1550	1250	1150	1500	天地3段	1100×1100用
SPG-1117	1000	1350	1200	1750	1250	1150	1700	天地3段	1100×1100用
SPG-1210	1000	1450	1200	1050	1350	1150	1000	天地3段	1100×1200用
SPG-1212	1000	1450	1200	1250	1350	1150	1200	天地3段	1100×1200用
SPG-1215	1000	1450	1200	1550	1350	1150	1500	天地3段	1100×1200用
SPG-1217	1000	1450	1200	1750	1350	1150	1700	天地3段	1100×1200用
SPG-1310	1000	1550	1200	1050	1450	1150	1000	天地3段	1100×1300用
SPG-1312	1000	1550	1200	1250	1450	1150	1200	天地3段	1100×1300用
SPG-1315	1000	1550	1200	1550	1450	1150	1500	天地3段	1100×1300用
SPG-1317	1000	1550	1200	1750	1450	1150	1700	天地3段	1100×1300用

オプション品

お客様の用途・使用方法に応じて、バリエーション多彩な各種オプションをご用意しております。お気軽にお問い合わせください。

メッシュガード (SMG-1W)

- 現在ご使用の逆テナー・正テナーに取り付け可能です。
- 簡単に本体に取り付けできます。
- 不要の際には折りたたんで収納できます。
- 対応機種:SPG-1115、SPG-1117、ST-1115
上記以外は特注対応となります。
- インシュロックにてお客様取付となります。



耐震金具 (オプション)

- 耐震金具は、地震の揺れや荷物の出し入れ作業で生じるテナーのスレ・転倒を予防します。
- 既存のテナーにも簡単に取り付け可能です。(50角パイプ用)

PJタイプ



PJタイプ取付け例 (ピン上下用)



RJタイプ



RJタイプ取付け例 (レール用)



パレットトップとサンキンテナー



逆テナー (レールタイプ)



中間棚付き



(脱着式/500kgまで)

アーム付クランプ



※樹脂パレットは含みません

フォークガイド付



中柱付き



(側面脱着・背面固定)

掛けバー付



(側面脱着・背面固定)

こぼれ止め枠

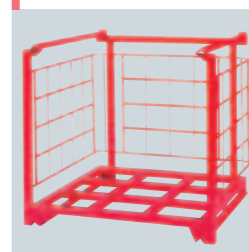

鉄板張りタイプ



ベニヤ張りタイプ



使用例

